



ABG Camiones & Buses

MAN



Camiones
Buses



ABG Truck & Bus Training Center



SPEC Plataforma VW Tracto 19.360 4x2

Guadalajara Jalisco / México / 06 de marzo del 2024

<https://vw-abgcamiones.mitarjet-a.com/estebangarcia>

ProfiDrive® Esteban Garcia

MAN | Support
ProfiDriver®

**VW 19-360 (caja automatizada)**

Motor			
Modelo	Cummins ISL 360 P7-0		
Cilindros / Cilindrada (cm ³)	6 / 8900		
Diámetro / Curso de los pistones (mm)	114 / 145		
Rel. de compresión	16,6:1		
Potencia Líq. Máx. - cv (kw) @ rpm ⁽¹⁾	362 (266) @ 2100		
Torque Líq. Máx.- Nm @ rpm ⁽¹⁾	1600 @ 1200 - 1400		
Secuencia de inyección	1-5-3-6-2-4		
Sistema de inyección	Common rail		
Compresor de aire	Monocilindrico		
<i>⁽¹⁾ Valores según ensayo NBR ISO 1585</i>			
Embrague			
Tipo	Monodisco en seco, revestimiento orgánico		
Fabricante	ZF Sachs		
Diámetro (mm)	430		
Accionamiento	Push type		
Caja de cambios			
Fabricante / Modelo	ZF / 12 TX 2624 TD		
Nº de marchas	12 hacia adelante, 2 hacia atrás		
Accionamiento	Automatizado		
Tracción	4 X 2		
Relación de transmisión	1ª - 16,69:1	7ª - 3,66:1	Ré 1 - 15,54:1
	2ª - 12,92:1	8ª - 2,83:1	Ré 2 - 12,03:1
	3ª - 9,93:1	9ª - 2,17:1	
	4ª - 7,67:1	10ª - 1,68:1	
	5ª - 5,90:1	11ª - 1,29:1	
	6ª - 4,57:1	12ª - 1,00:1	
Eje trasero			
Modelo	Meritor MS 23 165		
Tipo	Eje rígido en acero estampado		
Reducción	3,42:1 / 3,21:1		
Eje delantero			
Modelo	Dana 13K		
Tipo	Viga "T" en acero forjado		

Guadalajara Jalisco / México / 06 de marzo del 2024

<https://vw-abgcamiones.mitarjet-a.com/estebangarcia>



Suspensión

Delantera Eje rígido, ballestas parabólicas (para suspensión trasera neumática) y ballestas semielípticas de doble etapa con acción progresiva (para suspensión trasera metálica), amortiguadores hidráulicos telescópicos de acción doble y barra estabilizadora

Trasera Air cushion (neumática) - suspensión neumática con 2 bolsones de aire, válvula niveladora de altura, ballestas tensores y barra panhard, amortiguadores hidráulicos telescópicos de acción doble
Metálica (fejes de ballestas) - eje rígido motriz, ballestas semielípticas de acción progresiva y ballestas auxiliares parabólicas, amortiguadores hidráulicos telescópicos de acción doble

Dirección

Modelo	Bosch 8097
Tipo	Hidráulica integral con esferas recirculantes
Relación de reducción	17,4:1 a 20,6:1

Chasis

Tipo	Escaleras, largueros rectos de perfil "U" constante y superficie plana
Material	LNE 500
Módulo seccional (cm ³)	274

Ruedas y neumáticos

Aro de las ruedas (pulgadas)	Acero (7.5" x 22,5") Acero / Aluminio (8,25" x 22,5") / (9,00" x 22,5")
Neumáticos	275/80R22,5 / 295/80R22,5

Sistema eléctrico

Tensión nominal	24V
Batería	2 x (12 V - 135Ah) / 2 x (12 V - 170Ah) Con calentamiento UREA
Alternador	80A - 28V

Guadalajara Jalisco / México / 06 de marzo del 2024

<https://vw-abgcamiones.mitarjet-a.com/estebangarcia>



Frenos	
Freno de servicio	Master
Tipo	A aire, tambor con accionamiento por "S" came, ajustador automático de freno
Circuito	Doble, independiente, frenos de servicio con ABS y EBD, control de tracción y HSA
Área efectiva de frenado (cm ²)	4494
Freno de mano	Cámaras de ballestas acumuladoras
Actuación	Ruedas traseras
Accionamiento	Válvula moduladora en el tablero
Freno motor	Freno motor en el culata
Accionamiento	Electroneumático, tecla(s) en el panel, comando en el acelerador, pedal de embrague (solamente para vehículos con transmisión mecánica)
Volúmenes de abastecimiento (litros)	
Tanque de combustible*	Cerca de 440 (1x) - Aluminio (serie) Cerca de 275 (1x) - Plástico (opcional) Cerca de 275 (2x) - Plástico (opcional)
Cárter (con filtro / sin filtro)	33,8 / 31,5
Caja de cambios	14
Eje trasero	19,0
Dirección	2,0
Sistema de enfriamiento (con calefactor / sin calefactor)	31,5/28,0
Depósito del agente reductor UREA	60

** El volumen indicado es un valor de referencia y puede variar según la posición de la pistola de bomba de combustible, de la inclinación del piso e de la temperatura ambiente durante el abastecimiento.*

Guadalajara Jalisco / México / 06 de marzo del 2024

<https://vw-abgcamiones.mitarjet-a.com/estebangarcia>



Pesos (kg)	Cabina extendida	Cabina lecho techo bajo	Cabina lecho techo alto
Peso en orden de marcha			
Eje delantero	4305	4345	4425
Eje trasero	2324	2340	2355
Total	6629	6685	6780
Capacidad técnica por eje			
Delantero		6100	
Trasero		11000	
Peso bruto total homologado (PBT)		16000	
Peso bruto total combinado (PBTC)		45000	
Capacidad máx. de tracción (Red. simple)		45000	

Obs.: Los pesos pueden sufrir alteraciones debido a los ítems opcionales.

Desempeño

Relación de reducción en el eje trasero	3,21:1	3,42:1
Velocidad máxima (km/h)	116	116
Capacidad de rampa en PBTC (%)	34	36
Arranque en rampa en PBTC (%)	31	33

Obs: Datos proyectados por simulación de desempeño.

Guadalajara Jalisco / México / 06 de marzo del 2024

<https://vw-abgcamiones.mitarjet-a.com/estebangarcia>

VW 19-360 - Cabina extendida (caja automatizada)

Dimensiones (mm)

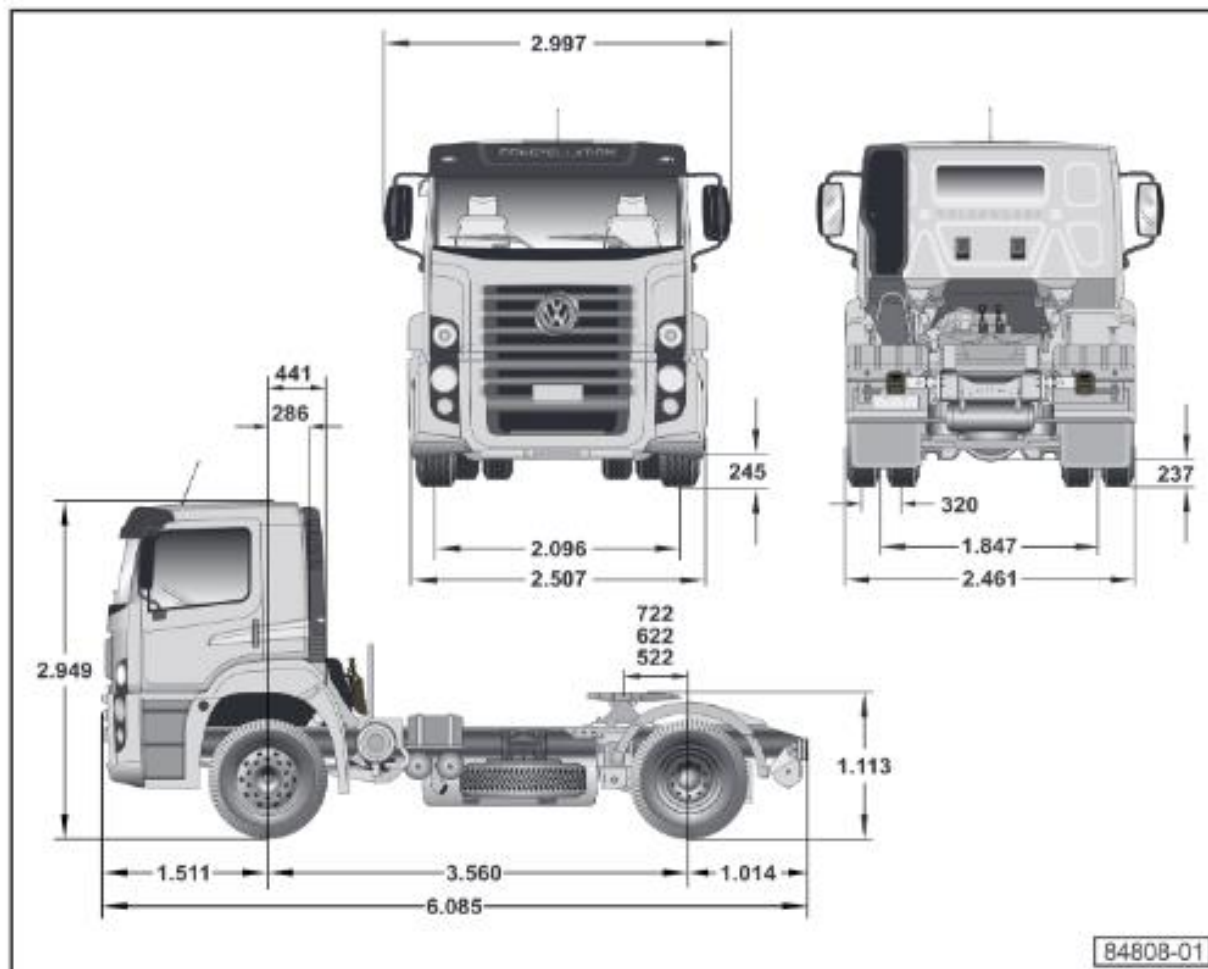

Dimensiones con neumático 295/80R22.5 y suspensión neumática

Guadalajara Jalisco / México / 06 de marzo del 2024
<https://vw-abgcamiones.mitarjet-a.com/estebangarcia>